

ヨド・グレーチング固定金具

かさあげ用 YKZ-1 YKZ-2 YKZ-3 取付説明書

この度は当社製品をお買い上げ頂き、有り難うございます。
取付前にこの説明書をよく読んでください。

適用機種一覧

コンクリート		強度区分T25		強度区分T20		強度区分T14	
みぞ巾	厚み	適用機種	グレーチング厚み	適用機種	グレーチング厚み	適用機種	グレーチング厚み
300	95	YKZ-2	50	YKZ-2	50	YKZ-2	44
400	110	YKZ-2	65	YKZ-3	55	YKZ-3	50
500	125	YKZ-1	90	YKZ-3	65		
600	140	YKZ-1	100				

- ・部品形状と数量を確認してください。
- ・取付は順番に従ってください。
- ・鋼製品ですのでケガをする恐れがあります。必ず手袋をはめてください。
- ・工具はM8用ボックスレンチを用意してください。

部品明細

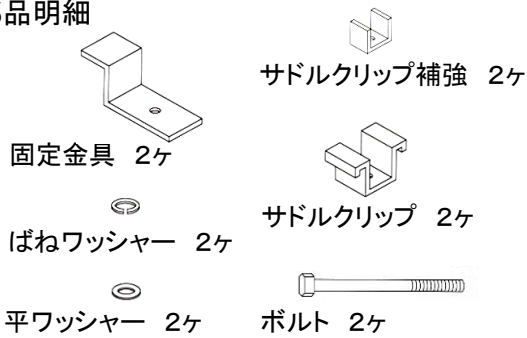

淀川製鋼所

グレーチング部 〒595-0052 泉大津市西港町18番14号 TEL(0725)32-8881
 東京支社 〒104-0041 東京都中央区新富1丁目3番7号 TEL(03)3551-1177
 泉大津工場 TEL(0725)32-5681 広島営業所 TEL(082)248-2431
 札幌営業所 TEL(011)271-4771 高松営業所 TEL(087)834-3611
 名古屋営業所 TEL(052)239-1259 福岡営業所 TEL(092)781-6035

取付方法

1、グレーチングを溝から外し、金具を仮セットしてください。

- ※ グレーチングの4隅へ金具を配置してください。
- ※ 固定金具をメインバーと平行にしてください。

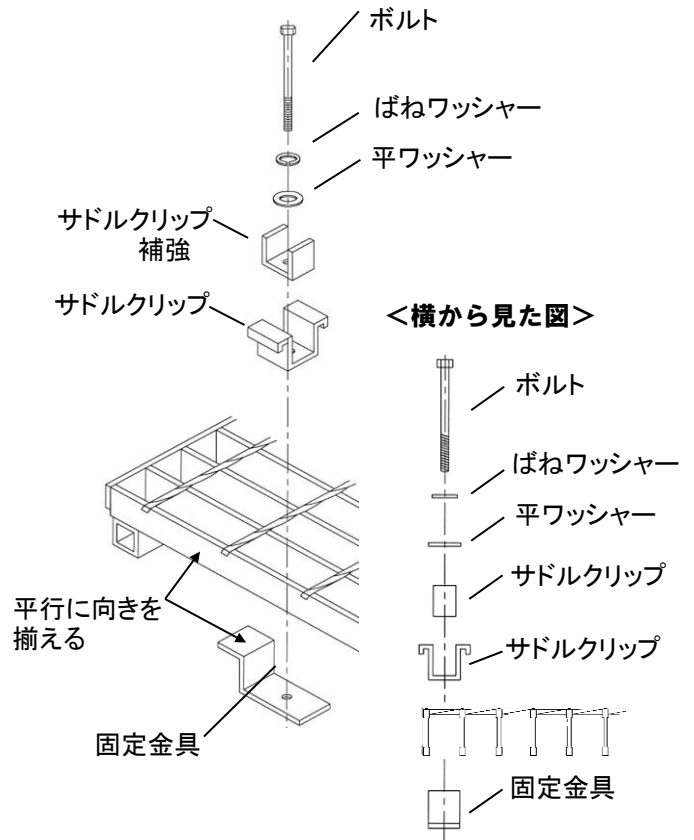

2、グレーチングをみぞに嵌めて、固定金具がコンクリート部分にかかるように向きを変えてください。

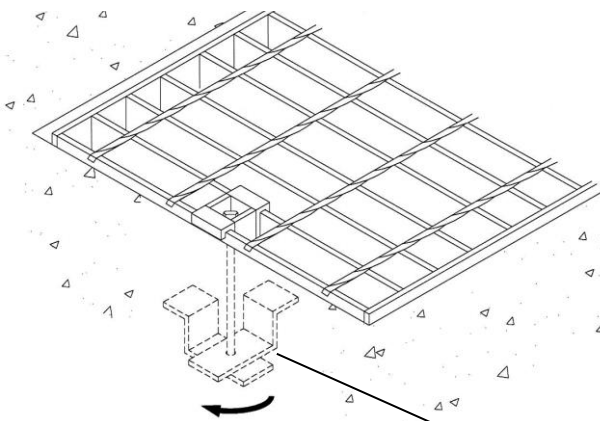

コンクリート部分にかかるように向きを変える 固定金具

<横から見た図>

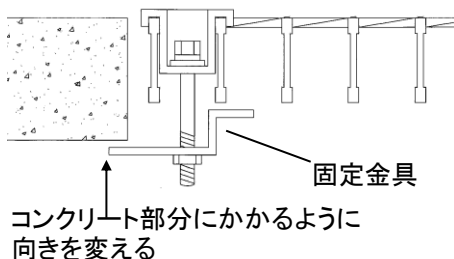

コンクリート部分にかかるように向きを変える

3、鉄筋などを利用して固定金具の回り止めをしながらボルトを締め込んでください。

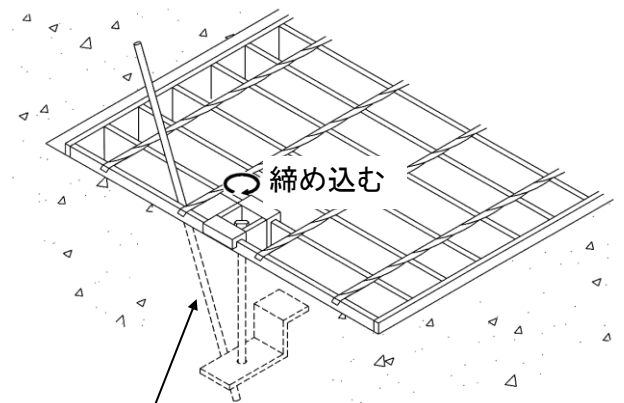

鉄筋などで固定金具の回り止めをする。