

ヨド・グレーチング固定金具

側溝・ます用 YKW-1 YKW-2 YKW-3 YKW-4
取付説明書

この度は当社製品をお買い上げ頂き、有り難うございます。
取付前にこの説明書をよく読んでください。

- ・部品形状と数量を確認してください。
- ・取付は順番に従ってください。
- ・鋼製品ですのでケガをする恐れがあります。必ず手袋をはめてください。
- ・工具はM8用ボックスレンチ、溶接機具を用意してください。

グレーチングの厚みにより、適用機種が異なります。

グレーチングの厚み	適用機種
25~38	YKW-1
44~55	YKW-2
60~75	YKW-3
90~100	YKW-4

部品明細

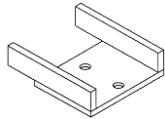

固定金具 2ヶ



ばねワッシャー 2ヶ



平ワッシャー 2ヶ



サドルクリップ補強TM 2ヶ



サドルクリップ 2ヶ



ボルト 2ヶ

淀川製鋼所

グレーチング部 〒595-0052 泉大津市西港町18番14号 TEL (0725) 32-8881
 東京支社 〒104-0041 東京都中央区新富1丁目3番7号 TEL (03) 3551-1177
 泉大津工場 TEL (0725) 32-5681 広島営業所 TEL (082) 248-2431
 札幌営業所 TEL (011) 271-4771 高松営業所 TEL (087) 834-3611
 名古屋営業所 TEL (052) 239-1259 福岡営業所 TEL (092) 781-6035

2、グレーチングを溝から外し、先ほどマーキングした位置の中心に、固定金具を仮付溶接してください。

全ての金具を仮付し、グレーチングを嵌めて位置を確認してから本溶接してください。

※ 溶接長を長く得る為に固定金具を枠アングルへきっちりと当ててください。

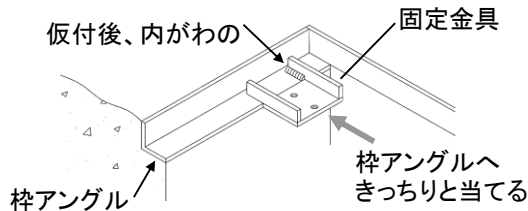

<上から見た図>

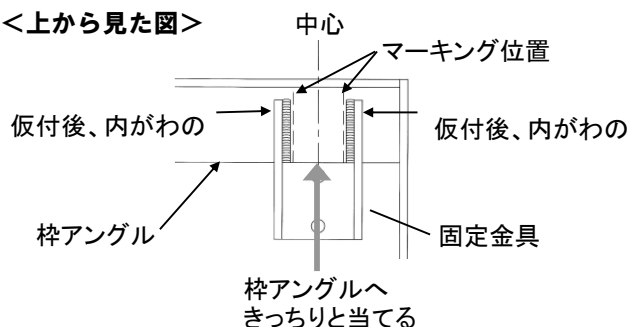

取付方法

1、固定金具の溶接位置を決めるために、金具設置場所のメインバー位置を枠アングルへマーキングしてください。

※グレーチングの4隅へ金具を配置してください。

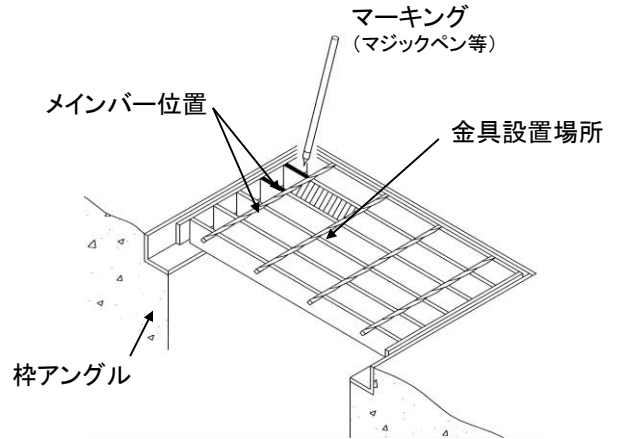

<上から見た図>

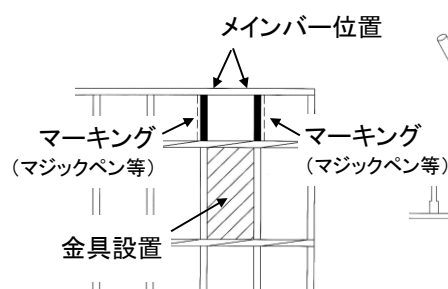

<横から見た図>

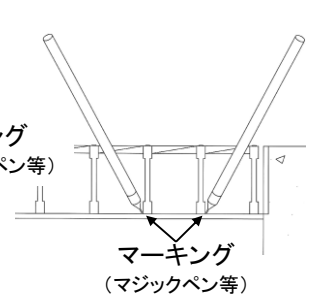

3、外したグレーチングを溝へ戻し、金具をセットしてボルトを締め込んでください。

※ サドルクリップがクロスバーと当たらないように、2カ所のナット孔から選んでください。

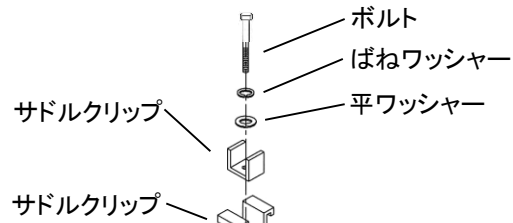

<横から見た図>

