

ヨドグレーチング ナイスキャッチ 組付説明書

このたびは本製品をお買上げいただきまして、誠にありがとうございます。
組み立てる前に、この「組付説明書」をかならずお読みください。

株式会社 淀川製鋼所

グレーチング部 〒595-0052 泉大津市西港町18番14号
本社グループ TEL(0725)32-8881 FAX(0725)23-1086
グレーチング部 〒104-0041 東京都中央区新富1丁目3番7号
東京支社グループ (ヨドコウビル) TEL(03)3551-1178 FAX(03)3551-5296

名古屋統括営業所 TEL(052)239-1259 FAX(052)239-1219
高松統括営業所 TEL(087)834-3611 FAX(087)831-1685
福岡統括営業所 TEL(092)781-6035 FAX(092)711-1851

0115 △ ITP

警告

- 制限荷重を超える荷重をかけない
- 表裏を正しく使用する
- 滑りやすいものが付着したら、速やかに清掃する

注意

- 必ず皮手袋や軍手を着用してください
- 落下防止に努めてください
- グレーチングのすき間に指をいれないでください
- 部品単位で本商品以外の目的に使用しないでください

部品図

グレーチング
本体 ×1ヶ

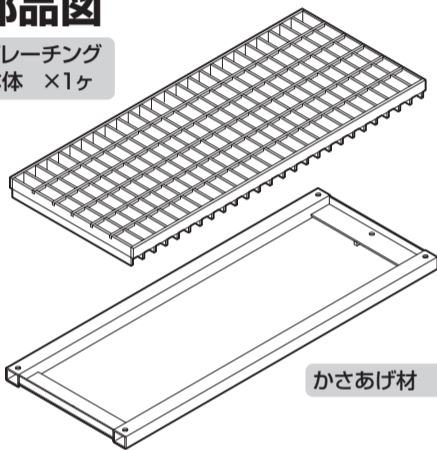

- 金具 ×2ヶ
- 六角穴付きボルト小 ×2ヶ
- 樹脂キャップ ×6ヶ
- 六角穴付きボルト大 ×4ヶ
- 角平ワッシャー ×4ヶ
- 平ワッシャー ×2ヶ
- ばねワッシャー ×6ヶ

工具 ※お客様でご用意ください。



組付の流れ

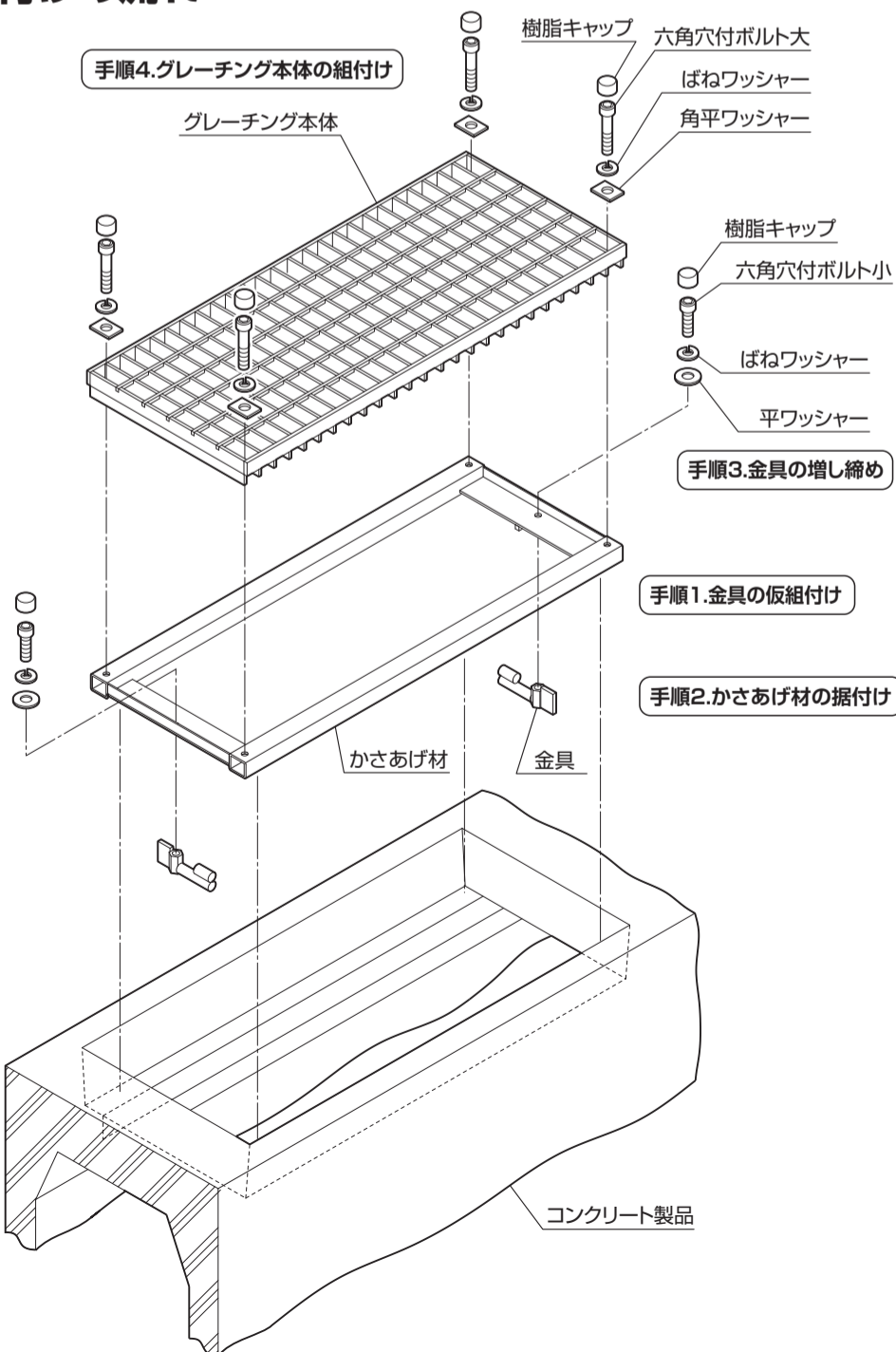

組付手順

手順 1

金具の仮組付け

かさあげ材へ金具を仮組付けします。(2ヶ所)

△注意

かさあげ材のねじ穴のある面を上面にして金具を組付けてください。

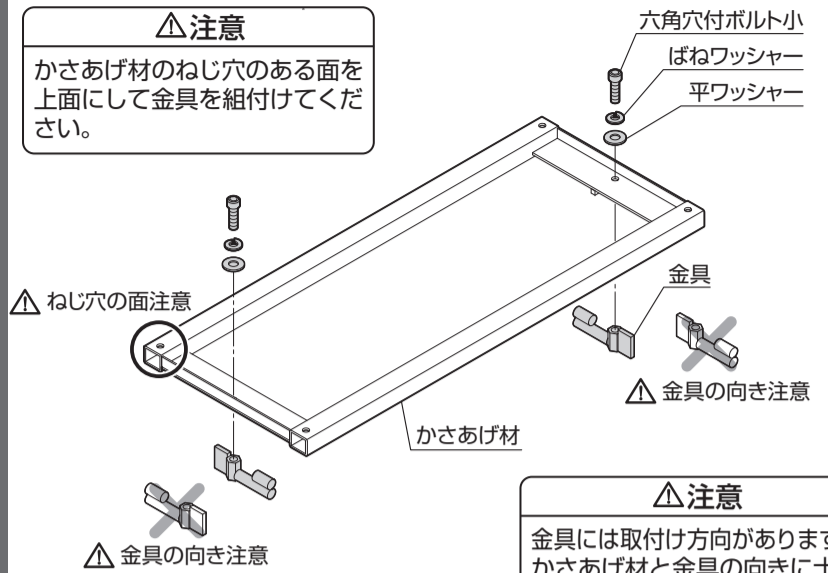

△注意

金具には取付け方向があります。かさあげ材と金具の向きに十分注意してください。

手順 2

かさあげ材の据付け

コンクリート製品へかさあげ材をのせます。

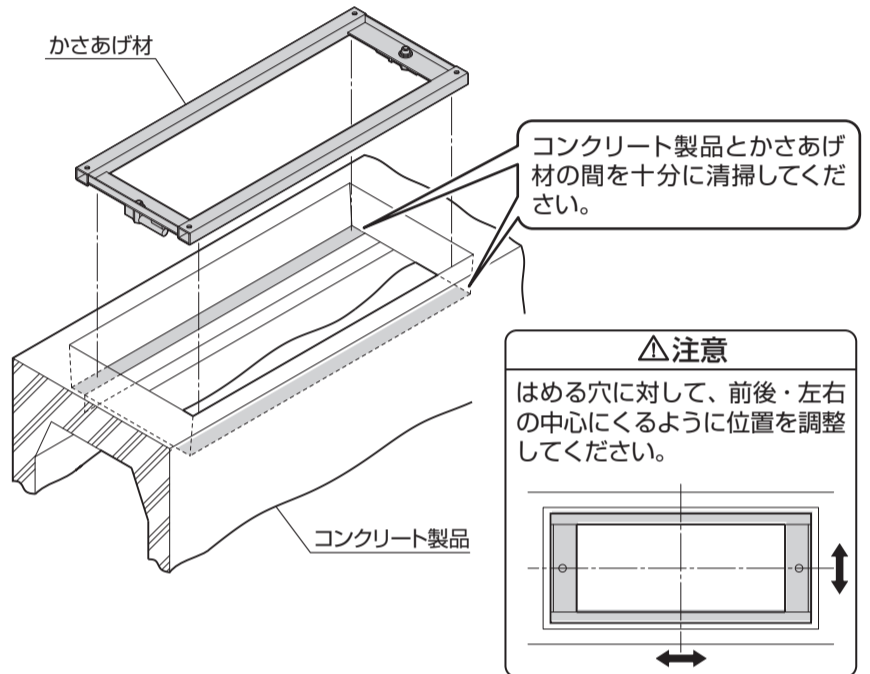

手順 3

金具の取付けボルトを増し締め (2ヶ所)

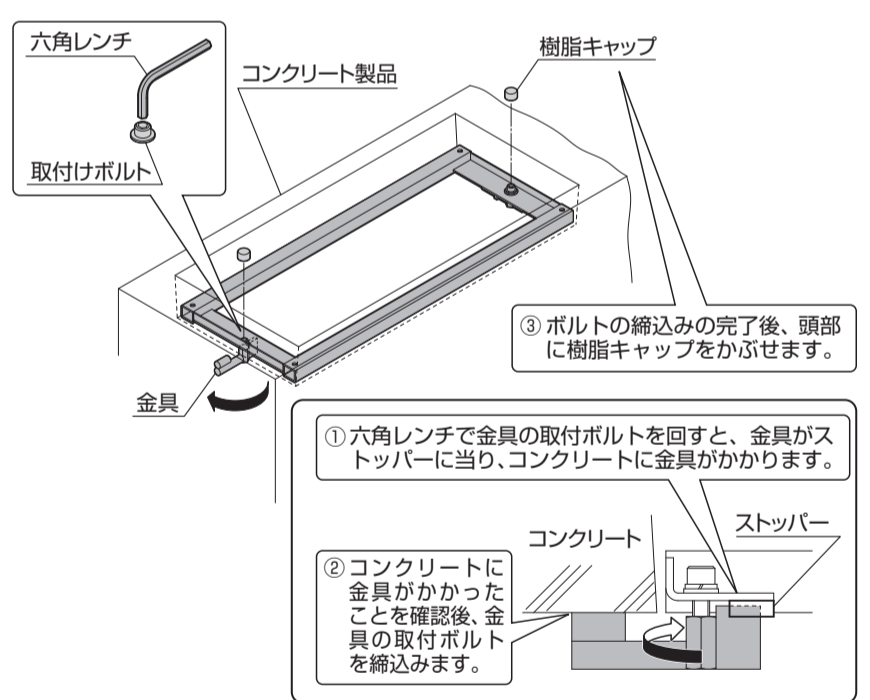

手順 4

グレーチング本体の組付け

① グレーチング本体をかさあげ材にのせます。

② 取付け穴を合わせ、六角穴付きボルト大で固定します。(4ヶ所)

△注意

角平ワッシャー、ばねワッシャーも同時に組付けます。六角穴付きボルト大は六角レンチで確実に締め付けます。

③ 最後にボルトの頭部に樹脂キャップをかぶせます。(4ヶ所)

